

# ConfortBras

Poltrona de massagem de luxo  
modelo Nova Iorque geração 2

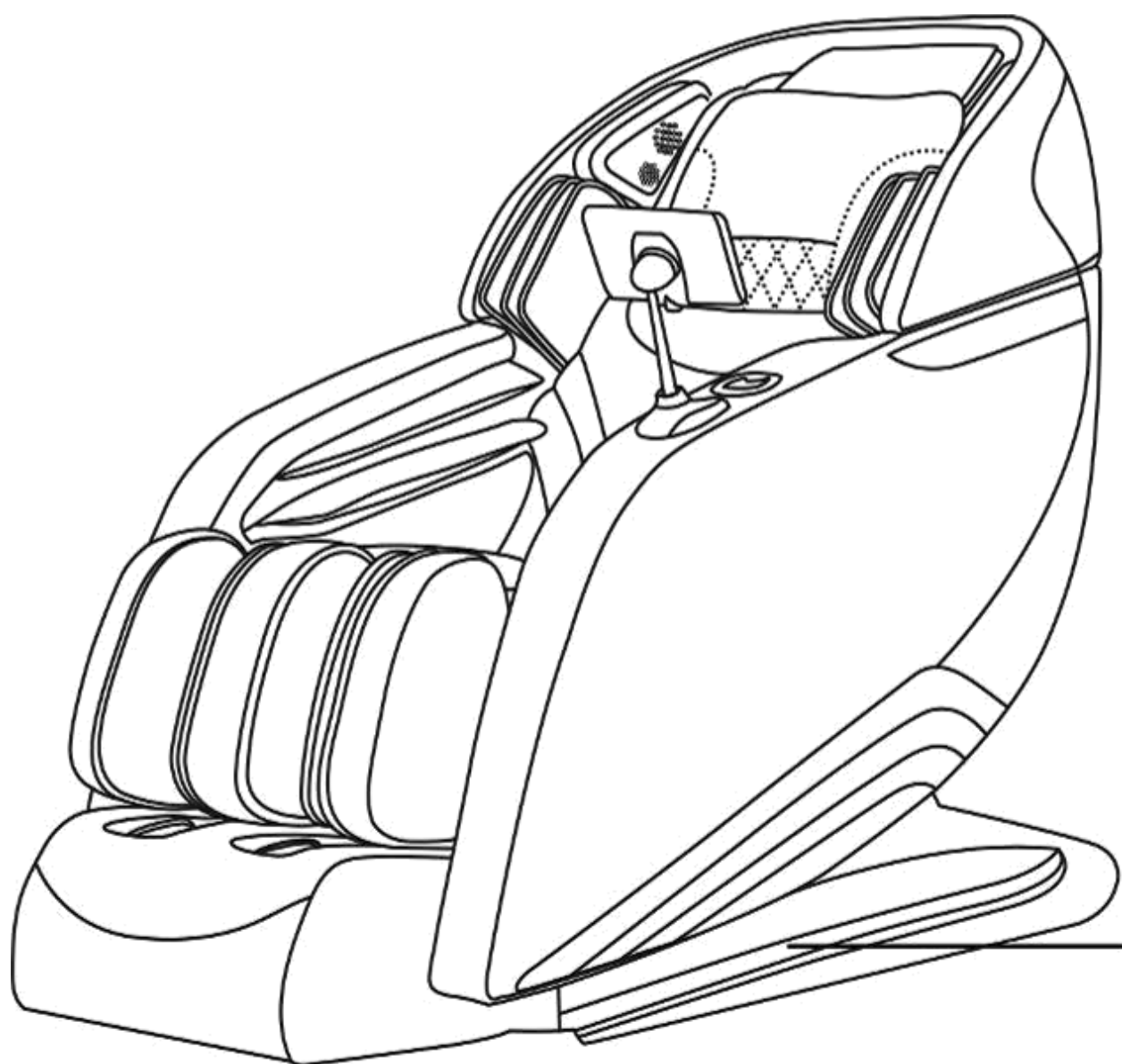

Manual do usuário

- 1. Precauções de segurança •••••
- 2. Nome do componente do produto •••••
  - A. Componentes aparentes do produto •••••
  - B. Tela do controle de mão •••••
  - C. Instalando o controle de mão •••••
- 3. Instruções de operação do produto •••••
- 4. Instruções do controlador por voz •••••
- 5. Instalação •••••
- 6. Cuidados e manutenção •••••
- 7. Auto inspeção •••••
- 8. Parâmetro e referência •••••



## 1. Precauções de segurança

LEIA TODAS AS INSTRUÇÕES ANTES DE UTILIZAR ESTE APARELHO.

Quando usando aparelhos elétricos, cuidados básicos devem sempre ser seguidos, incluindo os seguintes:

LEIA TODAS AS INSTRUÇÕES ANTES DE USAR O PRODUTO.

**PERIGO:** para reduzir o risco de choque elétrico desligue este produto a partir da tomada elétrica imediatamente após o uso, ou antes, de limpar.

**AVISO:** Para reduzir o risco de queimaduras, fogo, choque elétrico ou ferimentos em pessoas:

- Não coloque as suas mãos ou dedos perto do mecanismo de massagem ou rolos enquanto esse produto está ligado. Tocar no mecanismo pode resultar em ferimento devido a compressão dos rolos.
- Se o cabo de fornecimento de energia está danificado, ele deve ser substituído pelo fabricante ou pelo agente de serviço ou pessoa similar qualificada afim de evitar perigo.
- Um aparelho não deve nunca ficar plugado na tomada sem que alguém esteja usando. Desligue da tomada quando não estiver utilizando, ou antes de retirar ou colocar partes no produto.
- Não utilize o produto debaixo de cobertor ou travesseiro. O aquecimento excessivo pode causar fogo, choque elétrico ou ferimentos para pessoas.
- Supervisão de perto é necessária quando esse produto é utilizado por, em, ou perto de crianças ou pessoas desabilitadas. Mantenha crianças longe do apoio dos pés estendidos (ou partes similares)
- Use esse produto somente para o sua pretendida utilização como descrito no presente manual. Não use acessórios não recomendados pelo fabricante.



- Nunca opere esse produto se ele estiver danificado ou se o cabo de energia estiver danificado, ou se o produto não estiver funcionando apropriadamente.

Se a poltrona caiu, está danificada ou estava dentro da água, leve o produto para um centro de serviço para examinar e realizar reparo.

- Não puxe ou carregue a poltrona usando o cabo de energia e também não utilize o cabo para amarrar ou similares.
- Sempre mantenha o cabo de alimentação longe de superfícies quentes.
- Nunca opera esta poltrona com as aberturas de ar bloqueadas. Mantenha as aberturas de ar livres de papéis, folhas, cabelo ou objetos que tampem as aberturas.
- Nunca deixe cair ou insira nenhum objeto em qualquer abertura.
- Não use ao ar livre.
- Não utilizar a poltrona de massagem onde esteja aplicando produtos com aerosol (spray) ou onde oxigênio está sendo administrado.
- Para desconectar da energia, desligue todos os controles da poltrona e chave principal, então remova o plug da tomada de energia.
- Você não deve massagear em áreas do corpo que se estiver inchada, inflamada ou com erupções na pele.
- Não use em dores inexplicadas nas panturrilhas.
- Não utilizar quando o produto estiver sobre chão úmido, ou se estiver em contato com algum cano ou situação parecida.
- Conecte este aparelho apenas a uma tomada devidamente aterrada.
- Não utilize esse aparelho se o som do mecanismo de massagem está mais alto que o normal.
- Não fique em pé sobre nem fique dentro do aparelho, use apenas sentado.
- Este aparelho não se destina a ser utilizado por pessoas (incluindo crianças) com capacidades físicas, sensoriais ou mentais reduzidas, ou com falta de experiência e conhecimento, a menos que sejam supervisionadas ou instruídas sobre o uso do aparelho por uma pessoa responsável pela sua segurança. As crianças devem ser supervisionadas para garantir que não brincam com o aparelho.



**PERIGO** : Para reduzir o risco de choque elétrico sempre desconecte este produto da tomada elétrica imediatamente após o uso e antes da limpeza.

**ADVERTÊNCIA:** Para reduzir o risco de queimaduras, incêndio, choque elétrico ou ferimentos em pessoas:

- Roupas confortáveis são recomendadas ao usar este produto.
- Este produto foi concebido para ser utilizado numa posição relaxada. Nunca force qualquer parte do corpo na área do encosto enquanto os roletes estão em movimento.
- Se você sentir algum desconforto anormal durante a operação deste produto desligue-o imediatamente e não use o produto. Consulte seu médico.
- Não se sente no controlador.
- Não puxe pelo cabo de energia.
- Ao usar este produto depois de armazenado, verifique se o produto está funcionando corretamente antes do uso.
- Sempre confirme se não há obstáculos atrás do produto e se há espaço suficiente para reclinar.
- Para evitar lesões, mantenha os animais de estimação afastados da cadeira durante a utilização.

Ao usar um aparelho elétrico, as precauções básicas devem sempre ser seguidas, incluindo o seguinte:

Não tente reparar este produto você mesmo.

Este produto foi projetado para uso pessoal em casa. O uso comercial anulará a garantia.



### Instruções de aterramento:

Este produto deve ser aterrado. Se houver mau funcionamento ou avaria, o aterramento fornece um caminho de menor assistência para corrente elétrica para reduzir o risco de choque elétrico. Este produto é protegido com condutor de aterramento e um plugue de aterramento. O plugue deve ser conectado a uma tomada apropriada instalado e aterrado de acordo com todos os códigos e regulamentos locais. PERIGO: A conexão inadequada do condutor de aterramento do equipamento pode resultar em risco de choque. Verifique com um eletricista ou técnico qualificado se tiver dúvidas se este produto está sem aterramento. Não modifique o plugue fornecido com o produto — se ele não se encaixar na tomada, procurar uma tomada adequada instalada por um eletricista qualificado.

Este produto é para uso em um circuito normal de 120 volts ou 220v de acordo com informações da embalagem e adesivo no produto e possui um plugue de aterramento. O produto não é bivolt.

**ADVERTÊNCIA :** Este produto está equipado com um dispositivo de proteção de rearme térmico. Isto é uma segurança para proteger você e este produto contra superaquecimento. Se o produto de repente para e não inicia, desligue o interruptor de alimentação principal, localizado na parte traseira do produto, e não opere o produto por pelo menos 30 minutos. Não desligar o produto pode resultar no início do produto inesperadamente quando o aparelho esfria.



ion

## Itens do produto

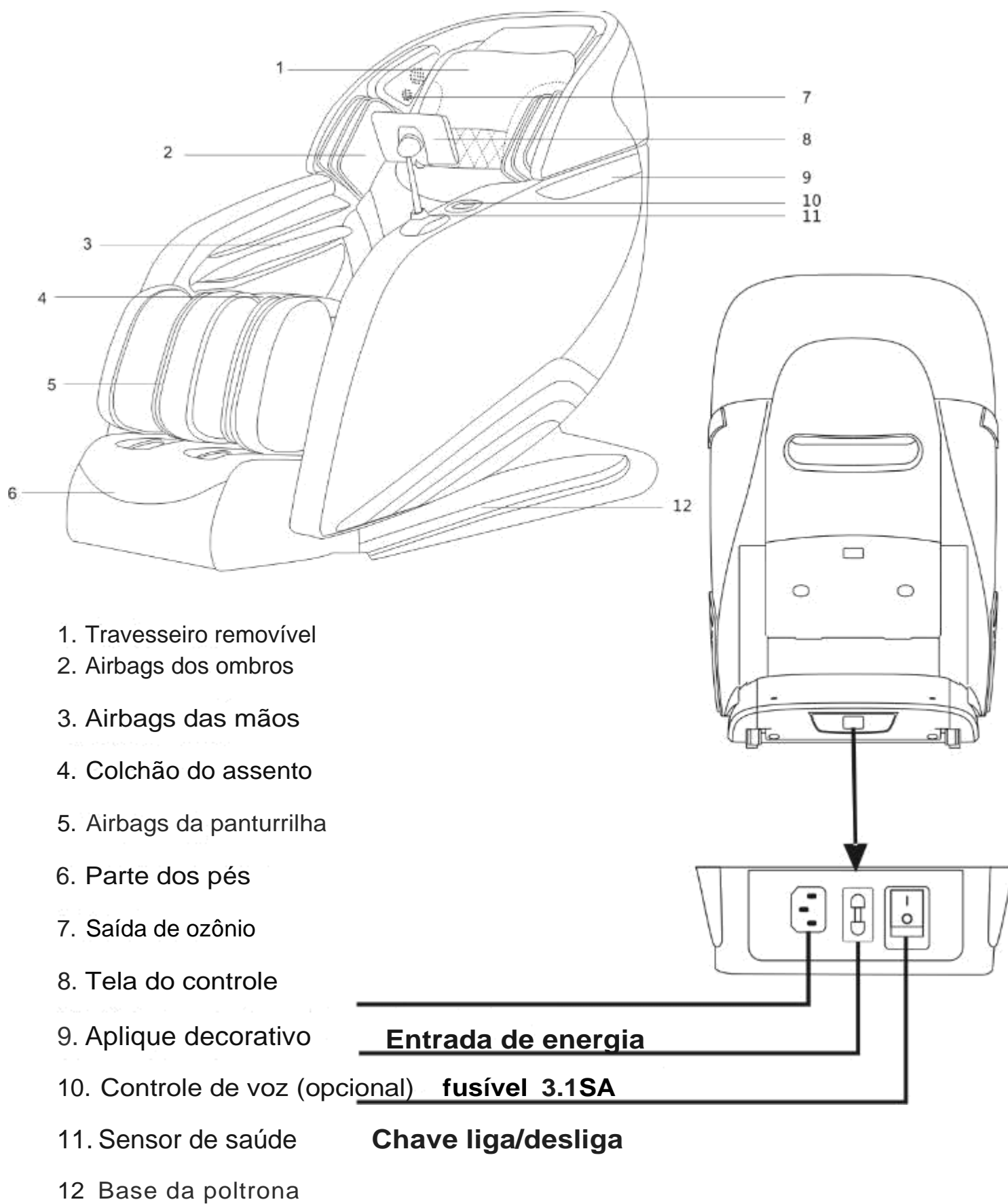



## Controle de mão

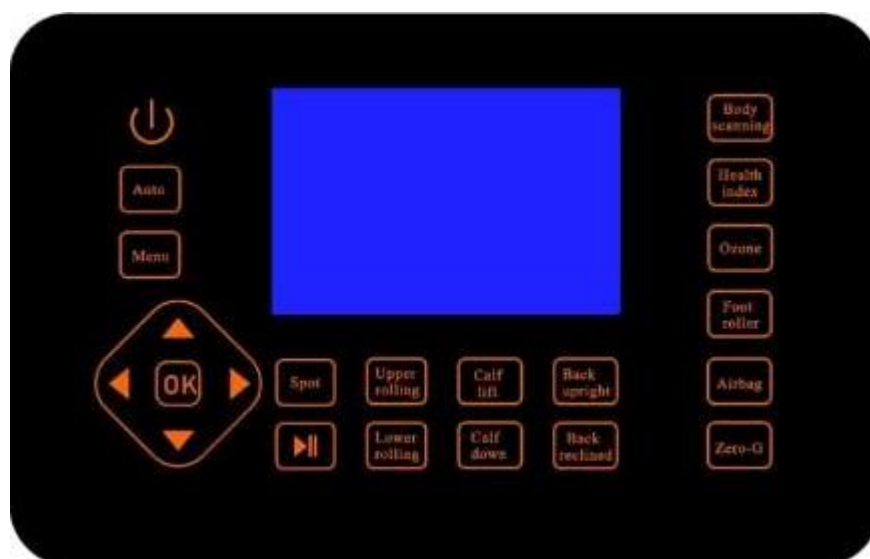

## Instalando o controle

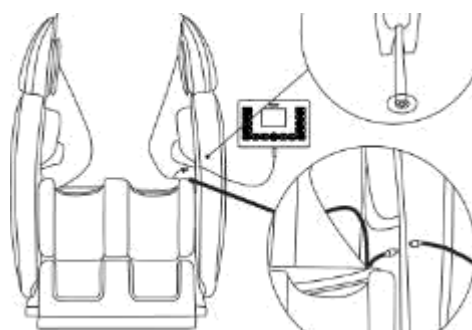

Antes de usar é necessário instalar o controlador manual, e certificar-se de que a fonte de alimentação está DESLIGADA. Siga os passos abaixo;

1. Por favor, encontre o suporte do controlador que é embalado individualmente na caixa.
2. Por favor, conecte o controle no cabo que está no apoio de braço esquerdo e rosqueie.
3. Conecte os fios CC do suporte aos fios CC do visor.





## Descrição de funcionamento



Liga/Desliga — quando a fonte de alimentação estiver conectada, pressione-a primeiro para ligar a cadeira, e ela funciona imediatamente para o modo padrão "Relaxar músculos", e o tempo de trabalho padrão é 15min. Pressione novamente para parar a massagem, e a cadeira volta para a posição vertical.



Auto — 6 modos automáticos para sua seleção livremente de acordo com o seu gosto, eles são o modo de relaxamento muscular, o modo de alívio de fadiga, o modo de alívio da dor, o modo de dormir, o modo de alongamento tailandês e o modo de lazer.



Menu — Exibe o menu principal. A partir deste menu, você pode personalizar seu modo de massagem nas costas, foco, largura e velocidade. O menu principal mostra o modo automático, modo manual, airbag, outros, índice de saúde e configuração nas telas.



OK — Confirmar escolha



Botão de direção — Mova a opção para cima, para baixo, esquerda e direita na tela.



O botão que define a faixa de movimento do massageador principal. Pressione-o uma vez, seleciona o ponto inicial A para B. Pressione-o novamente, ele seleciona o ponto de acabamento B para a cabeça de massagem, a cabeça de massagem move-se verticalmente para cima e para baixo nesta área entre o ponto A e o ponto B; Digite pela terceira vez ponto, ele cancela a área reservada de massagem. (observado: esta função só funciona no modo manual)



Botão de pause— para parar a massagem onde ela está, pressione uma vez este botão. Para voltar a funcionar a massagem aperte mais uma vez esse botão.



Movimentação do rolo de massagem principal — Mantenha esse botão pressionado durante o tempo que você deseja que o rolo principal se mova para cima, e no local que você deseja a massagem basta soltar o botão. Nota, essa função está disponível enquanto você usa a poltrona no modo manual, nos modos automáticos ela vai voltar a fazer o programa automático.



Descer o rolo principal de massagem— Tem a mesma característica do botão subir rolo, porém esse botão faz o movimento de descer o rolo principal de massagem. Nota, essa função está disponível enquanto você usa a poltrona no modo manual, nos modos automáticos ela vai voltar a fazer o programa automático.



—Pressione e segure este botão durante o tempo que você deseja que a panturrilha suba, quando você soltar o botão a panturrilha fica no local desejado e se mantém ali (exceto no modo "Alongamento tailandês" que a massagem naturalmente precisa desse movimento).



Descer  
panturrilha

—Pressione e segure este botão durante o tempo que você deseja que a panturrilha desça, quando você soltar o botão a panturrilha fica no local desejado e se mantém ali (exceto no modo “Alongamento tailandês” que a massagem naturalmente precisa desse movimento).

Subir  
poltrona

Subir poltrona – Mantenha esse botão pressionado para a poltrona subir, ao soltar o botão ela se mantém na posição que você soltou o botão, exceto que você esteja usando a massagem “Alongamento tailandês”

Descer  
poltrona

Descer poltrona – Mantenha esse botão pressionado para a poltrona descer, ao soltar o botão ela se mantém na posição que você soltou o botão, exceto que você esteja usando a massagem “Alongamento tailandês”

Analisar  
corpo

Analisar corpo – A poltrona irá automaticamente analisar o corpo para selecionar os seus ombros, peso, altura para a melhor proporcionar a massagem e o conforto efetivo.

Índices de  
saúde

Índices de saúde – Por favor coloque seu dedo no sensor de saúde para testar “batimentos cardíacos, oxigenação do sangue, microcirculação, pressão arterial sistólica e pressão arterial diastólica (Nota: O conteúdo desses dados de monitoração são apenas para referência, para ter certeza dos valores informados por favor consulte um médico).

Ozônio

— Na primeira vez que você pressionar esse botão a poltrona irá ligar o ozônio, na segunda vez que você pressionar o botão ela desliga o ozônio.

Rolos dos  
pés

Rolos dos pés – liga e desliga os rolos de massagem dos pés.

Airbag

Airbag – A poltrona já liga com os airbags automaticamente ligados, você pode pressionar esse botão para configurar detalhes do airbag como desligar partes deles ou regular a pressão.

Gravidade  
zero

Gravidade zero – Na primeira vez que você pressiona esse botão, a poltrona vai se inclinar para descanso automaticamente na posição gravidade zero, subindo seus pés deixando acima da altura do coração para o máximo de alívio da coluna.



## Instructions

Quando começar a usar a poltrona, ela fará um estudo inteligente do corpo para ajustar a largura dos ombros, por favor, incline-se contra o encosto.

Ao final do escaneamento corporal, soará o "bip-bip". O usuário pode pressionar o botão \*Subir rolo" ou "Descer rolo" para ajustar a largura do ombro novamente, se necessário.

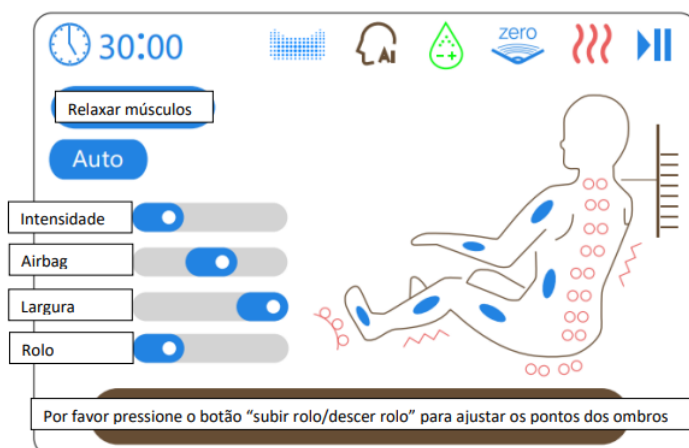
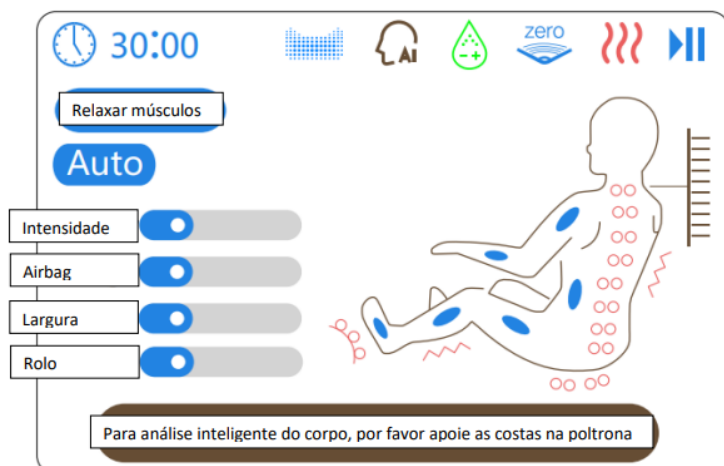

No menu principal, pressione o botão "Auto" para selecionar o modo automático desejado na lista de programas automáticos.

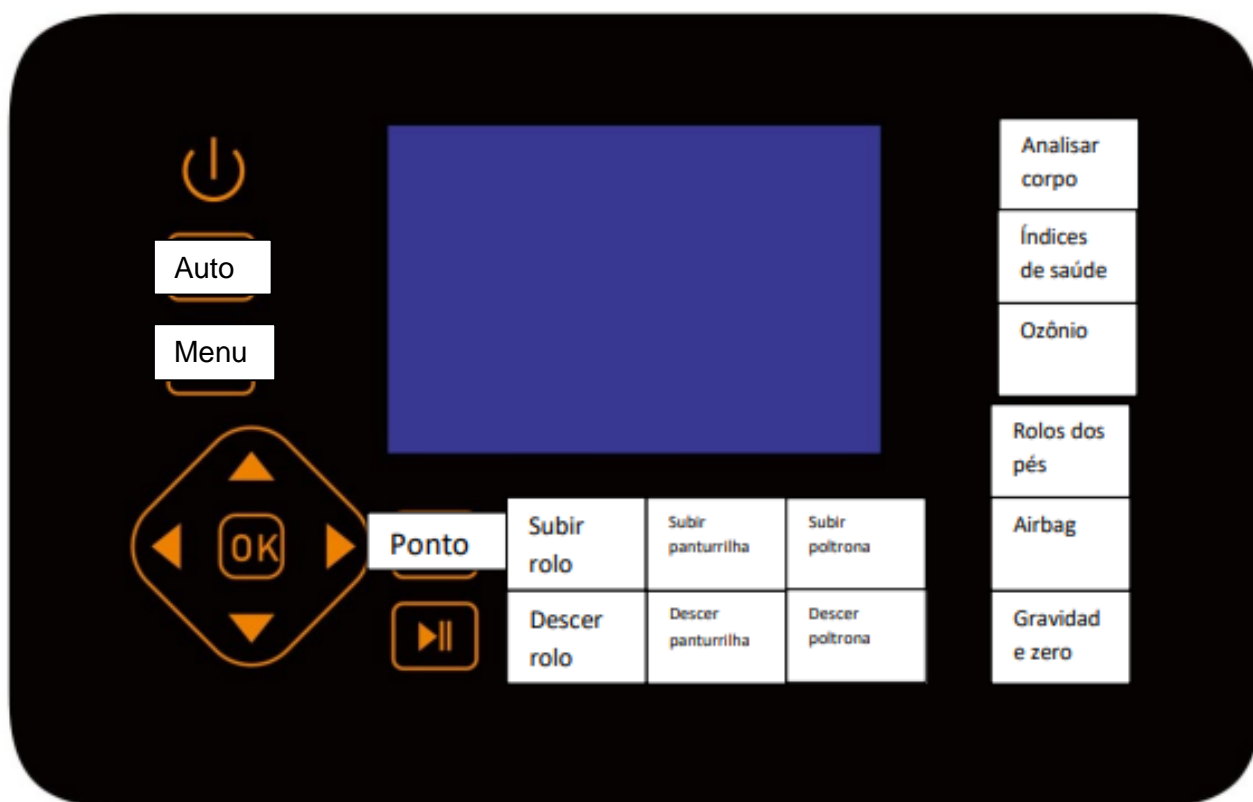

A partir do menu principal , pressione o botão de direção para selecionar o modo manual manual desejado a partir da lista de modo manual, também pode selecionar a técnica, pressione o botão "OK" para confirmar.



A partir do menu principal, pressione o botão de direção para selecionar o modo manual desejado na lista de modo manual. Você também pode escolher se a massagem vai ser no trilho completo do massagador ou se apenas em uma região ou ponto. Selecionar a "Parte" para selecionar "trilho completo", "Parte" ou "Local/ponto", pressione o botão "OK" para confirmar.

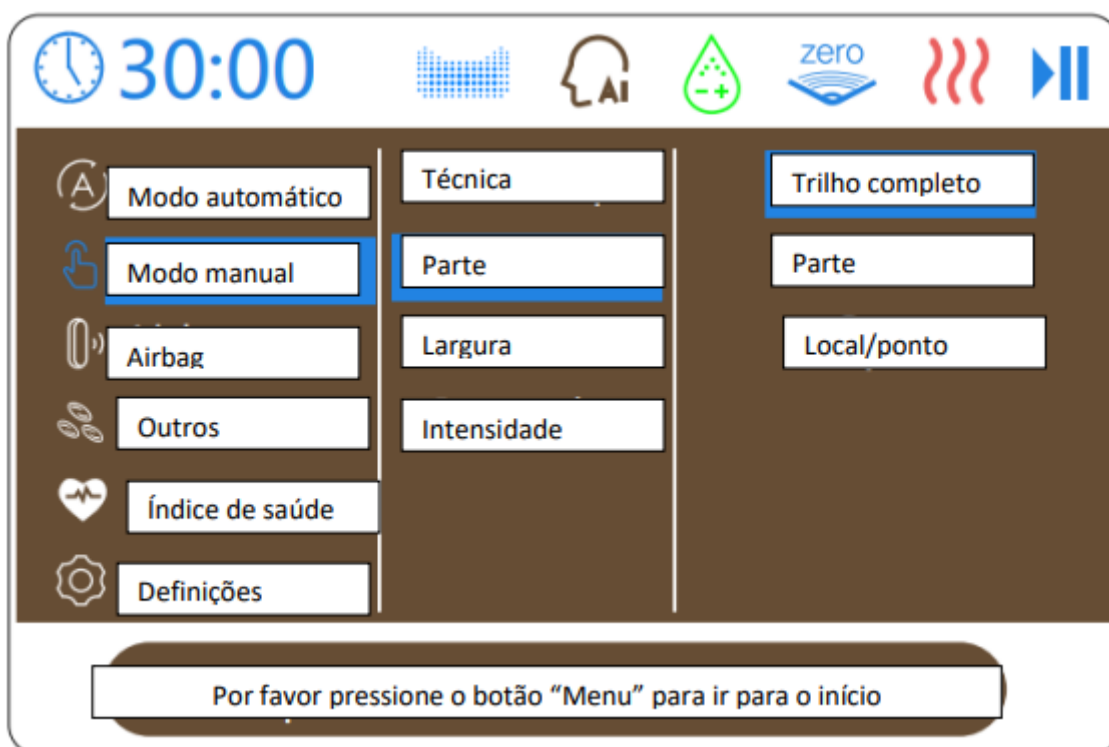

A partir do menu principal, pressione o botão de direção para selecionar o modo manual desejado da lista de modo manual, e o d al so pode selecionar a “largura” para selecionar “largura”, “médio” ou “estreito”, pressione o botão “OK” para confirmar (A mensagem utilizada precisa ser compatível com esse recurso).



A partir do menu principal, pressione o botão de direção para selecionar o modo manual desejado a partir do modo manual, e também pode selecionar a “intensidade” entre 1 a 6 níveis, pressione o botão "OK" para confirmar.

30:00

zero

 Modo automático	Técnica	1
 Modo manual	Parte	2
 Airbag	Largura	3
 Outros	Intensidade	4
 Índice de saúde		5
 Definições		6

Por favor pressione o botão "Menu" para ir para o início





No menu principal, pressione o botão de direção para selecionar o "airbag" da lista, e também pode selecionar o "airbag desejado" para selecionar "ligado ou desligado", pressione o botão "OK" para confirmar.



Você também pode escolher a intensidade/força dos airbags. A partir do menu principal, pressione o botão de direção para selecionar o "airbag" da lista e, também pode selecionar a "intensidade" entre "1" a "3". Pressione o botão "OK" para confirmar.

No menu principal, pressione o botão de direção para selecionar os "outros", e também pode selecionar o "Aquecimento" para selecionar "ligado" ou "desligado", pressione o botão "OK" para confirmar.





A partir do menu principal, pressione o botão de direção para selecionar “outros”, e também pode selecionar o “rolo” para selecionar a intensidade de nível entre “1” a “3” ou “desligar”, pressione o botão “OK” para confirmar



A partir do menu principal, pressione o botão de direção para selecionar o “índice de saúde”, e também pode selecionar o “Começar”, pressione o botão “OK” para confirmar e iniciar. Após começar, coloque o dedo completamente no sensor de saúde do controle, e espere pelo resultado.







No menu principal, pressione o botão de direção para selecionar o 'índice de saúde', e também pode selecionar as "memórias" para verificar os registros ou selecionar "limpar registro". (Observação: o conteúdo dos dados de monitoramento é apenas para referência)



No menu principal, pressione o botão de direção para selecionar a "configuração" e também pode selecionar o "tempo" de "10 min" a "30 min"

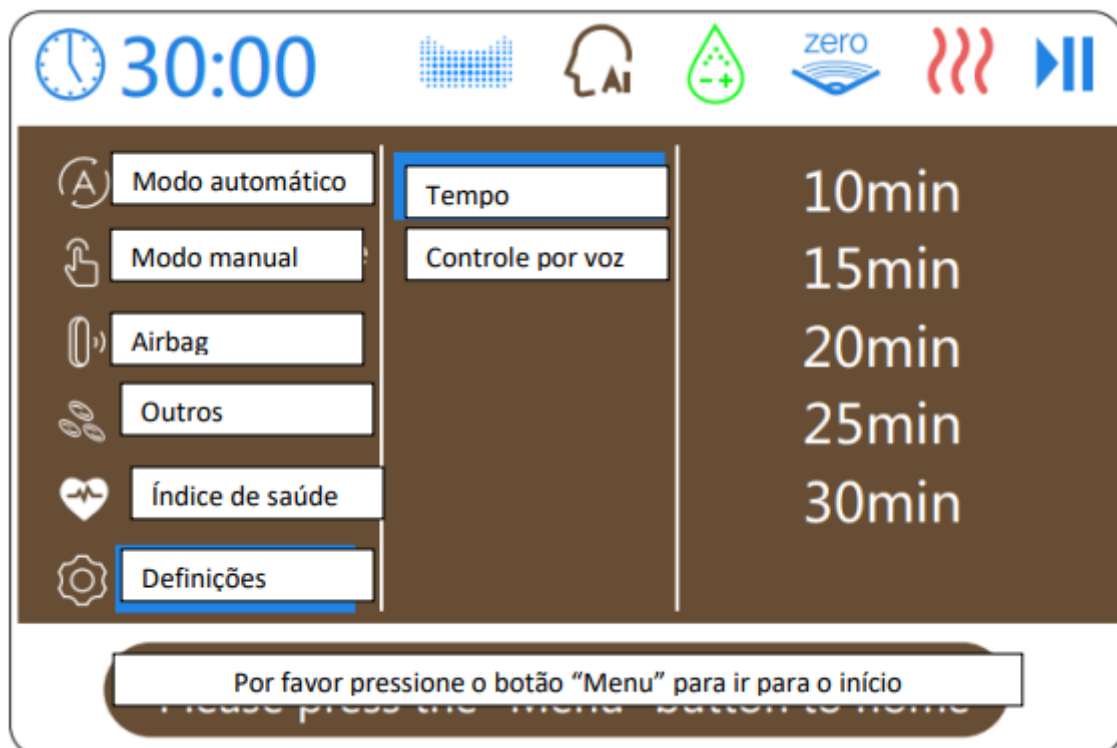



## Instalação

### A. Como abrir a caixa?

A poltrona vem embalada com uma caixa de papelão e protetores internos para transporte.

1. Cortar as fitas que lacram a caixa.
2. A cobertura da caixa sai sozinha, e já vai aparecer a poltrona. Para isso basta puchar a caixa externa pelas laterais da embalagem para cima, e então a poltrona já está aparecendo.
3. Por favor, tenha cuidado ao movimentar a poltrona.

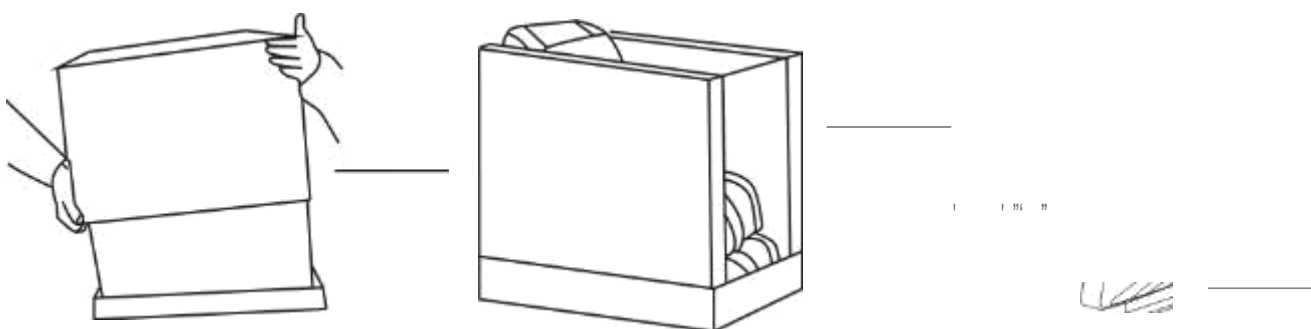

### B. Como mover a cadeira para o local desejado \*

1. Usando duas pessoas, levante os lados frontais no local da seta da figura á seguir, AVISO!!! não levante a cadeira pelo apoio para os pés. Nunca levante o apoio para os pés.
2. Role a cadeira em seus rodízios até o local desejado.
3. Delicadamente, passe com a poltrona no caminho pelo chão! AVISO! Deixar cair a poltrona no chão pode danificar a poltrona e o chão.

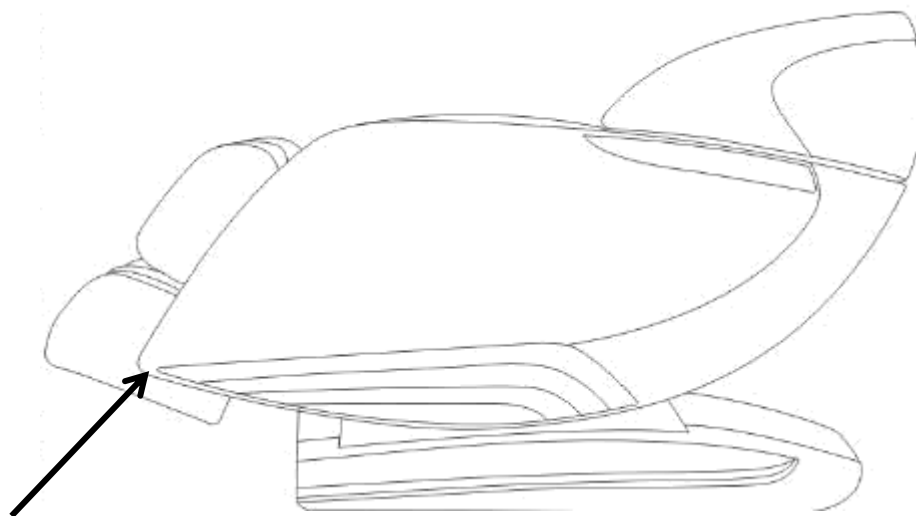

1. Para movimentar a poltrona, em duas pessoas, uma de cada lado da poltrona, levante a poltrona segurando aqui, e você poderá movimentar a poltrona apoiada nas rodas traseiras.

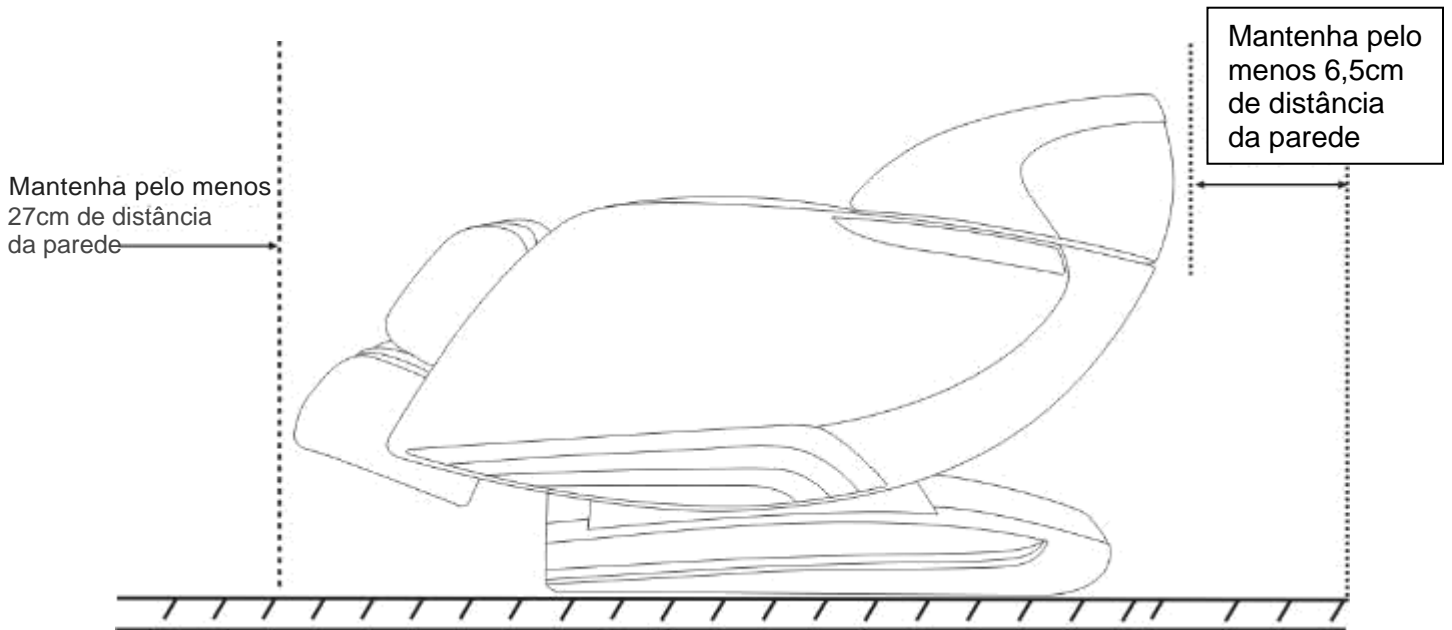

- A.** Quando decidir onde colocar sua poltrona de massagem, por favor considerar os seguintes:
1. Coloque em uma superfície plana, longe da luz solar ou outra fonte de calor (para evitar o clareamento)
  2. Se você deseja colocar em uma superfície delicada, é recomendado que você coloque uma peça de carpete ou um tecido macio para evitar arranhar o chão.
  3. Para acomodar o descanso de pés quando ele está esticado, verifique se você tem espaço livre o suficiente.

### Fusível 3.15A

Conector do cabo de energia

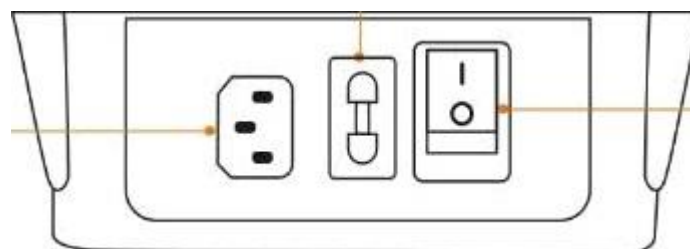

Botão liga e desliga



Para manter seu produto funcionando e com a melhor aparência, siga estas instruções simples de cuidados

#### AVISO :

1. Certifique-se de desconectar o cabo de alimentação da tomada elétrica antes de limpar.
2. Ao limpar o controle remoto ou o botão liga/desliga, use apenas um pano seco. Nunca use um pano úmido para limpar qualquer parte elétrica do componente.

#### CUIDADO :

1. Certifique-se de testar qualquer solução de limpeza em uma parte pequena e imperceptível do produto para garantir que a cor não desbote. antes de usar a solução em toda a superfície do produto.
- 2 Não use benzeno, diluente ou qualquer outro solvente em seu produto.
3. Código de Limpeza Padrão para SofHyde ou Pano: W
4. Para manter seu produto em ótimas condições, limpe-o com frequência e/ou aspire-o com uma escova macia e extensão de aspirador. Se o seu produto ficar sujo, use apenas um limpador de estofamento à **base de água**. Para tratar manchas, limpe com um shampoo para estofados ou uma espuma de detergente suave.

#### Manutenção e reparo:

1. A mecânica deste produto foi especialmente projetada e construída para ser livre de manutenção. Sem período de lubrificação ou manutenção é necessária.
2. Sua poltrona deve ser reparada apenas por um representante de serviço.

#### Ambiente de uso e armazenamento:

1. Não coloque a cadeira sob luz solar direta ou refletida, pois os raios ultravioleta irão fazer rapidamente desaparecer a cor e os estofados se deterioram rapidamente.
2. Opere sua cadeira em uma temperatura ambiente entre 5° e 40° Celsius com níveis de umidade de 10% a 70% (sem condensação) para evitar danos.



1. Para evitar danos ao estofamento, antes de sentar na poltrona, certifique-se de que não há objetos pontiagudos nos bolsos e botões de metal ou zíperes que possam entrar em contato com a poltrona.
2. Não coloque a poltrona onde poeira excessiva e pêlos de animais possam migrar para a poltrona em seus componentes elétricos e mecânicos; isso pode causar mau funcionamento ao longo do tempo.
3. Quando não for usar por um longo período de tempo, recomendamos que a poltrona seja coberta, o cabo de alimentação enrolado e que a unidade seja colocada em um ambiente livre de poeira e umidade.
4. Guarde sua poltrona em uma temperatura ambiente entre -15 a 50 graus Celsius com umidade a níveis de 10 a 70% (sem condensação) para evitar danos; produto armazenado em temperaturas frias pode requerer 48 horas em temperatura ambiente para funcionar corretamente.
5. Não armazene perto de chamas de calor aberto.

#### 6. Autoinspeção

Sua poltrona de massagem é uma combinação sofisticada de mecânica, eletrônica e software trabalhando juntos para dar você a melhor massagem. Com tamanha complexidade surge a oportunidade para o que gostamos de chamar poltrona de massagem "confusão".

Portanto, se sua cadeira de massagem apresentar algum comportamento anormal, faça o seguinte para redefinir totalmente a cadeira:

1. Pressione o botão ON/OFF no controle remoto, selecione DESLIGAR e selecione RESTAURAR para restaurar a cadeira para a posição vertical posição.
2. Coloque a chave de energia da poltrona (na parte traseira da poltrona) em Desligado.

3. Desconecte o cabo de alimentação da poltrona da fonte.



4. Aguarde 30 segundos.

5. Recoloque o cabo da fonte de alimentação e, em seguida, volte a ligar a chave de alimentação.

Se a sua poltrona não tiver energia:

1. Verifique o cabo de alimentação - Certifique-se de que a conexão do cabo de alimentação à poltrona esteja firme e que o cabo de alimentação não esteja danificado.

2. Verifique a tomada de parede - Conecte um dispositivo em funcionamento conhecido na tomada para garantir que a tomada está funcionando.

3. **Com o cabo de alimentação desligado da tomada**, substitua o fusível - Use uma chave de fenda para girar o porta-fusível (localizado ao lado da conexão do cabo de energia) no sentido anti-horário até que pare automaticamente. Substitua o fusível por um dos fusíveis de reserve que acompanham sua poltrona, ou qualquer fusível de **250 V, 3,15 A**.

Assim como com qualquer outro eletro eletrônico, esta simples sequência de reinicialização resolverá muitos problemas. Se, no entanto, o seu problema permanecer, por favor, entre em contato conosco.



Especificação técnicas - - - - -

Especificações	
Voltagem	Como temos duas voltagens no Brasil, deve consultar no adesivo no produto para saber qual a voltagem da sua poltrona.
Potência	150W.
Consumo de energia	1.6A.
Tempo de trabalho	O tempo padrão é 15 minutos, ajustável para 10, 20 ou 30 minutos.
Modos automáticos	6 modos automáticos (Relaxamento muscular / Alívio de fadiga / Alívio de dores / Modo de dormir / Alongamento Tailandês / Modo de lazer.
Tamanho da poltrona (posição desligada)	158cm profundidade x 76cm largura x 122cm altura
Tamanho da poltrona (posição reclinada)	186cm profundidade x 76cm largura x 84cm altura
Espaço requerido para reclinarmos	7cm
Peso do produto	96,6kg
Capacidade máxima	130kg

Contato para assistência  
[www.confortbras.com.br](http://www.confortbras.com.br)  
Ou whatsapp direto +55 47 984206795